

## MB1 União Engate Rápido Storz Modelos 40A, 50A, 65A – 1.1/2”, 2”, 2.1/2”

A união de engate rápido Storz é um conector essencial para sistemas de combate a incêndio, permitindo a conexão eficiente e segura de mangueiras. Fabricado em latão forjado, possui alta resistência à corrosão e suporta elevadas pressões de trabalho, garantindo vedação confiável e durabilidade em aplicações exigentes. Projetado para facilitar a montagem e desmontagem rápida, o conector Storz é amplamente utilizado em ambientes navais, offshore, industriais e de emergência. Sua estrutura robusta assegura máxima eficiência em operações críticas.

**CÓD EUROSUL:** 003537

**IMPA:** ---

**Part Number:** ---

**Aprovações:** ---



## Especificações

### Benefícios

**Engate rápido e seguro:** Facilita conexões ágeis sem necessidade de ferramentas

**Alta resistência:** Construção em latão forjado, resistente à corrosão e pressão elevada

**Vedação confiável:** Evita vazamentos e entrada de impurezas no sistema

**Compatibilidade universal:** Padrão Storz adequado para diversos sistemas de mangueiras de incêndio

### Aplicações

**Sistemas de combate a incêndio:** Conexão segura de mangueiras em hidrantes e bombas

**Uso naval e offshore:** Equipamentos de emergência para embarcações e plataformas

**Setor industrial e construção:** Transporte de fluidos em alta pressão e proteção contra incêndios

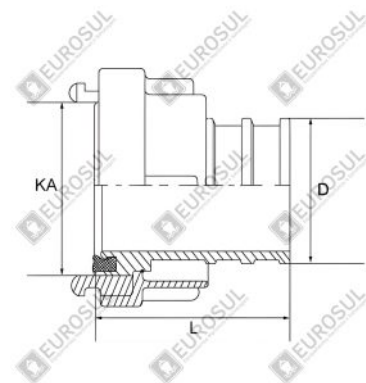
**Especificações Técnicas****Tipo de Conexão:** Storz**Resistência à Corrosão:** Alta**Pressão de Trabalho:** Projetado para suportar altas pressões**Engate Rápido:** Sim

Código Eurosul	Modelo	ØD
003537	40A	1.1/2"
003850	50A	2"
003452	65A	2.1/2"